

SCHEMA DI COLLEGAMENTO PER LA SCHEDA DI POTENZA AS11900 PER LA MACCHINA TIPO 133AS_R1.00

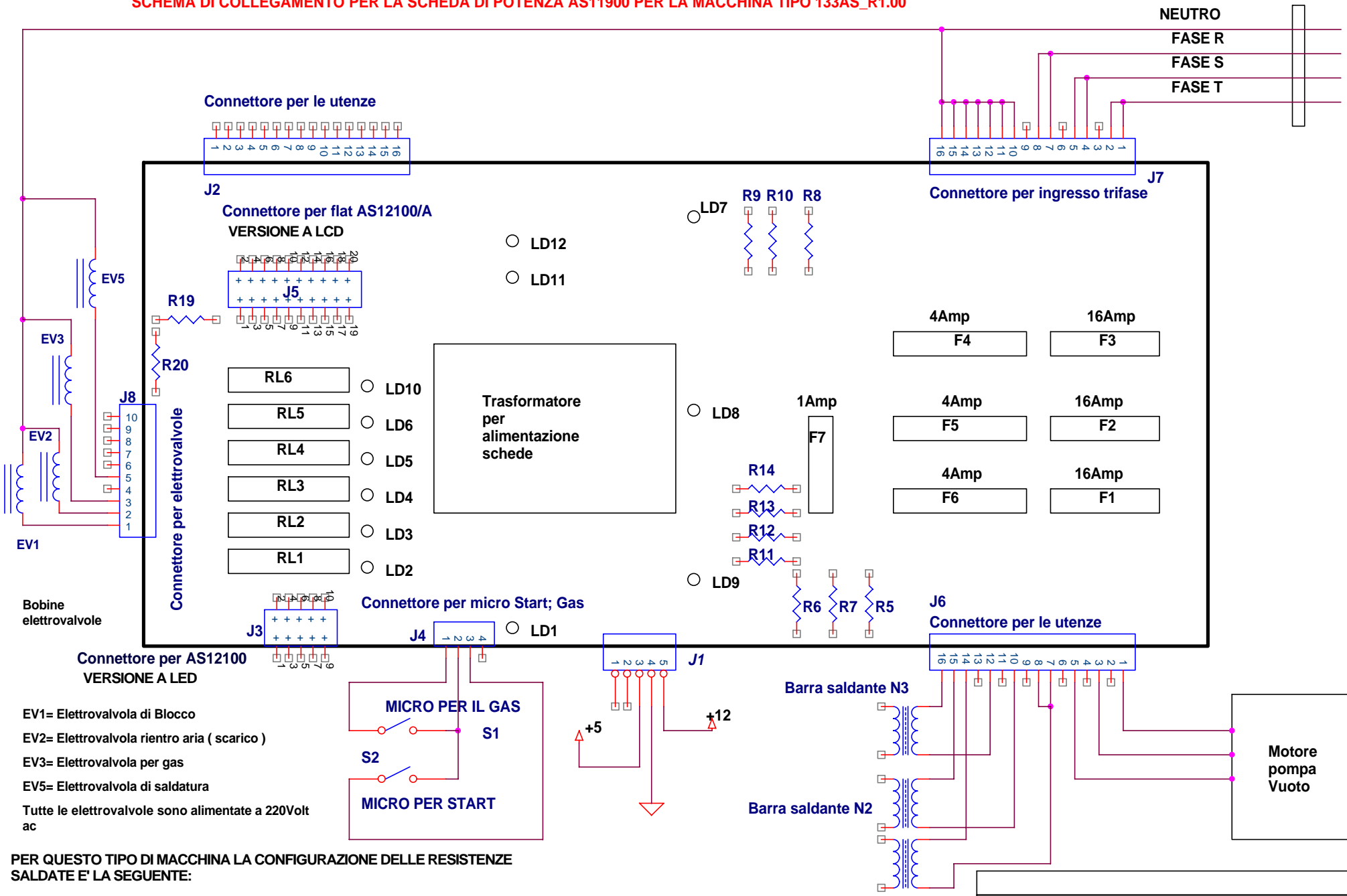

- EV1= Elettrovalvola di Blocco
- EV2= Elettrovalvola rientro aria (scarico)
- EV3= Elettrovalvola per gas
- EV5= Elettrovalvola di saldatura
- Tutte le elettrovalvole sono alimentate a 220Volt ac

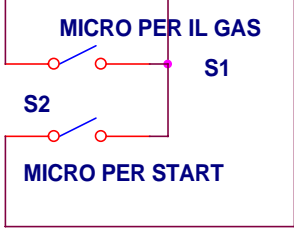

PER QUESTO TIPO DI MACCHINA LA CONFIGURAZIONE DELLE RESISTENZE SALDATE E' LA SEGUENTE:

R5; R8;R11; R13;

Title		
Pianta dei connettori della scheda AS11900_RL		
Size	Document Number	Rev
A4	{Doc}	{RevCode}
Date:	Monday, May 16, 2005	Sheet 1 of 1